	Control del Proceso Educativo Historia, Geografía y Ciencias Sociales <b>SEXTO BÁSICO</b>			7. 5. 1
	<i>Instituto San Lorenzo</i>	<i>Departamento de Historia</i>	<i>Rev. 01 Pá 1 de 4</i>	

Nombre:	Curso:	Fecha: / 05/ 2021
---------	--------	-------------------

<b>Profesora(s) de Asignatura:</b> Daniela Riquelme Padilla – Irma Varas E.
<b>Unidad 1:</b> La construcción de la República en Chile.
<b>Habilidades:</b> Representar secuencias cronológicas a través de línea de tiempo simple e identificar períodos y acontecimientos

## PROYECTO LÍNEA DE TIEMPO “Etapas de la Independencia de Chile”



### 1.-Materiales:

- 1 Hoja de Block Medium 99 ¼ 37 cm. X 53 cm. o trozo de cartulina blanca plana de las mismas dimensiones.
- Regla de 40 cm. o más.
- Lápiz grafito: Para delinear y escribir (letra imprenta o manuscrita con claridad)
- Lápices de colores de madera
- Goma blanda
- Lápiz pasta azul o negro: Para remarcar líneas y letras
- Tijera punta roma (redondeada)
- Pegamento: Stic-fix.
- Recorte de imágenes relacionadas a los hechos indicados.

### 2.- Hechos de ubicación cronológica: Nombre del hecho con imagen y año

- Preparación del Ejército Libertador.
- Desastre de Rancagua.
- Abdicación de O’Higgins.
- Primer Congreso Nacional.
- Se publica la "Aurora de Chile"
- Batalla de Maipú.
- Proclamación de la Independencia.
- Creación de guerrillas de Manuel Rodríguez.

Escrito por: Irma Varas	Revisado por Jefe de Departamento:	Autorizado por Coordinación de Ens. Básica.
-------------------------	------------------------------------	---

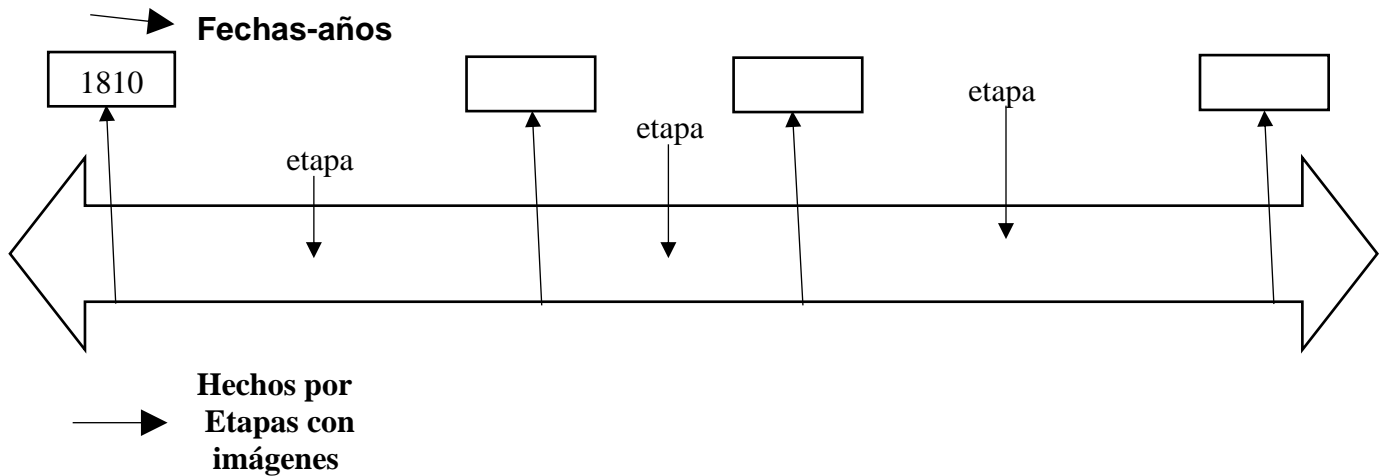

	Control del Proceso Educativo Historia, Geografía y Ciencias Sociales <b>SEXTO BÁSICO</b>			7. 5. 1
	<i>Instituto San Lorenzo</i>	<i>Departamento de Historia</i>		Rev. 01 Pá 2 de 4

### 3.-Modelo de diseño y dimensiones de la línea de tiempo:



- Alto de la línea: 5 cm.
- Largo de cada etapa: Reconquista 12 cm.  
Patria Nueva 24 cm.  
Patria Vieja 16 cm.
- Cada segmento de etapa se pinta de color diferente (colores claros)
- Todas las líneas se remarcan con lápiz pasta azul o negro.
- Título de la línea con letra imprenta mayúscula y remarcado con lápiz pasta azul o Negro.
- Toda escritura remarcada con lápiz pasta azul o negro.

Escrito por: Irma Varas	Revisado por Jefe de Departamento:	Autorizado por Coordinación de Ens. Básica.
-------------------------	------------------------------------	---

	Control del Proceso Educativo Historia, Geografía y Ciencias Sociales <b>SEXTO BÁSICO</b>			7. 5. 1
	<i>Instituto San Lorenzo</i>	<i>Departamento de Historia</i>	<i>Rev. 01 Pá 3 de 4</i>	

#### 4-Pauta de evaluación:

N°	Indicadores	Pje. Ideal	Pts. Obt.
1	Registra título del proyecto según se indica en modelo de diseño.	2	
2	El orden de la cronología es correcto	3	
3	Los segmentos de las etapas tienen dimensión indicada y pintadas	3	
4	Las imágenes solicitadas (hechos) se ubican en etapas correctas. (8)	8	
5	Aplica materiales solicitados	4	
6	La escritura es remarcada y sin falta de ortografía	7	
7	Todas las líneas están remarcadas con los lápices adecuados.	1	
8	Se aprecia un trabajo creativo, limpio y ordenado.	3	
9	El proyecto terminado se presenta: Miércoles 02 de Junio.	3	
	<b>Total puntaje</b>	<b>34</b>	

Escrito por: Irma Varas	Revisado por Jefe de Departamento:	Autorizado por Coordinación de Ens. Básica.
-------------------------	------------------------------------	---